



사용설명서

(주)부리멀티미디어

소개

정보찾기

다음 설명서의 최신버전은 mapscaddy 웹사이트 Manuals에 있습니다.

사용설명서(PDF):

자세한 작동, 안전 및 문제해결지침을 제공합니다. 제품을 사용할 때 이설명서를 참조 하십시오.

PDF 설명서를 보려면 Adobe Acrobat Reader 5.0 이상 또는 Acrobat Reader가 필요합니다.

제품구성



1. 맵스캐디 본체

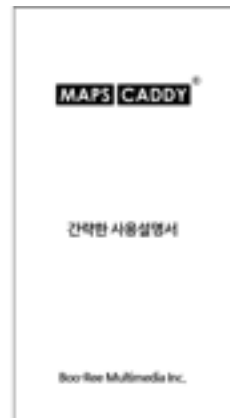

2. Quick Guide



3. 전용 크래들



4. Micro 5핀 USB 케이블

사용 전 유의사항

1. 제품 개봉후 시계 본체의 뒷면의 보호필름을 제거해야만 전용 크래들과 연결할 수 있습니다. 또한, 앞면의 보호필름으로 인하여 터치동작이 매끄럽지 않을 수 있으니 제거 후 사용하시기 바랍니다.
2. 제품 개봉 직후에는 배터리 잔량 부족으로 인해 전원이 켜지지 않을 수 있습니다. 충분한 충전 이후 사용하시기 바랍니다.
3. 초기전원 ON시 시계 및 여러 기능 들이 정상동작 하지 않을 수 있으나 불량은 아닙니다.
4. 자동시간설정은 스마트장치와 연결된 후 동기화하기 때문에 MapsCaddy어플을 설치하고 블루투스로 연결해야합니다. (회원가입은 나중에 하셔도 됩니다.)
다른 방법으로는 상세메뉴의 [설정] > [시계]에서 수동으로 시간설정하는 방법이 있습니다.
5. 아이폰용 어플 및 BT 페어링은 아이폰5 이상에서만 동작합니다.
6. [MapsCaddy앱]에서 위성을 찾을 때 까지 수신환경에 따라 시간이 소요될 수 있으니 최소 10분이상 경기 시작전에 [MapsCaddy앱]을 실행해주시시오. 단, [MapsCaddy앱]의 [설정]에서 [GPS ON]을 확인합니다.
7. 본 제품은 전자기기이므로 고온, 다습, 충격에 유의해 주시고 임의로 분해하지 마십시오.
8. 제품 성능개선을 위하여 일부 형태 및 기능이 변경 또는 업데이트 될 수 있으며 이로 인해 사용설명서의 내용과 달라질 수 있습니다.
9. 제품과 관련한 업데이트, 스마트폰 어플, 제품구입, A/S 등 자세한 사항은 웹페이지 www.mapscaddy.com 을 참조하십시오.
10. MAPSCADDY 및 맵스캐디는 (주)부리멀티미디어의 등록상표입니다.

제품개요

각부의 명칭 및 기능

제품의 ①번 버튼을 길게눌러 전원을 켜세요.



	짧게	길게
①	화면 ON/OFF 시계화면복귀	전원 ON/OFF
②	코스뷰확대 스코어 1점올림 골프앱설정위로가기	다음홀로 이동
③	(저장후)뒤로가기 골프앱화면전환	골프앱메뉴복귀
④	코스뷰축소 스코어 1점내림 골프앱설정아래가기	전홀로 이동

충전하기

제공된 전용충전기와 케이블을 PC, USB어댑터 등에 연결하여 충전합니다.

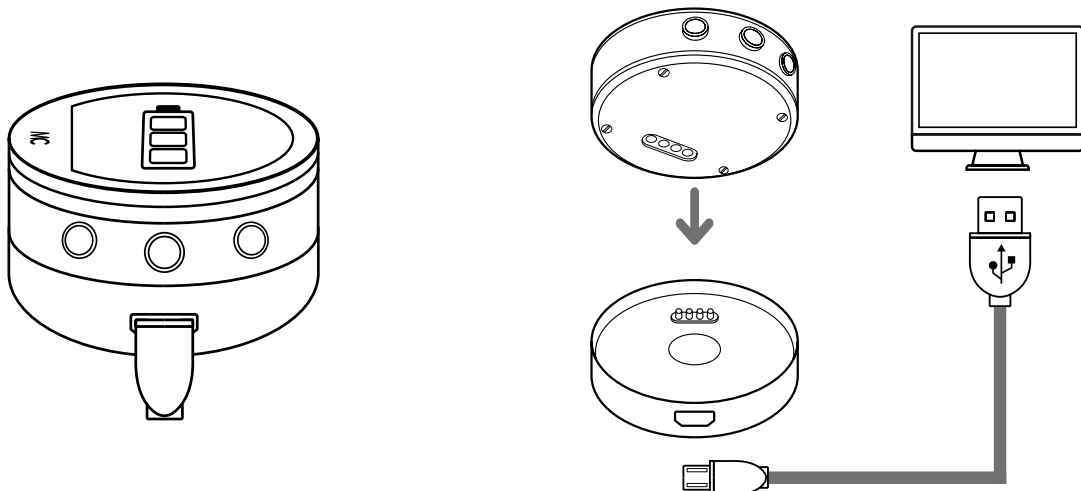

※ 완전충전시까지 충분히 충전해주세요.

USB를 PC에 연결하여 충전

기본메뉴

간편설정: 시계화면 위에서 아래로 드래그 하여 이동
화면전환: 시계화면 좌우로 드래그 하여 이동

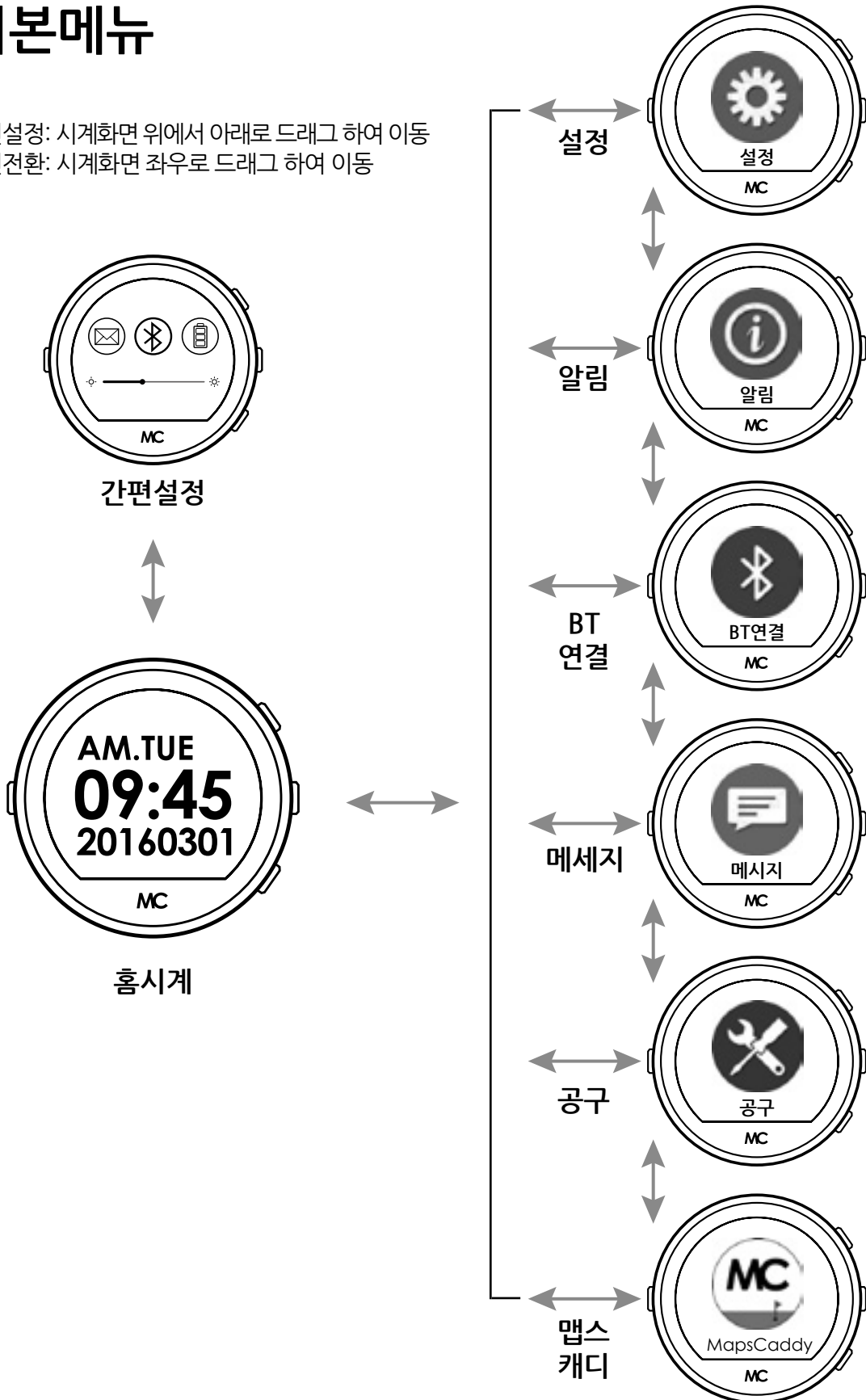

시계타입변경

홈화면

홈 화면을 1초간 누르면 다른 시계화면으로 변경 가능합니다.



시계1

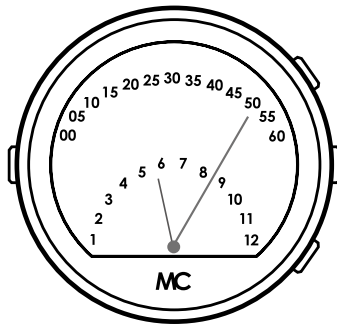

시계2

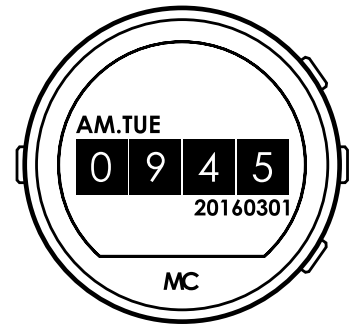

시계3

간편설정

문자확인, 블루투스 ON/OFF, 배터리확인, 화면밝기조정을 합니다

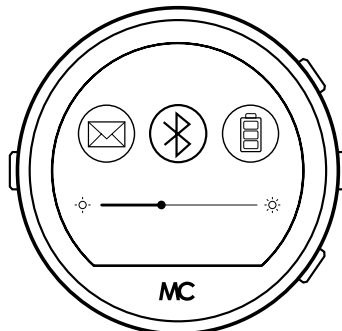

주요 설정 [블루투스 연결]

[스마트 장치에서 맵스캐디 연결하기]

1. 시계 화면에서 좌우로 드래그 하여 상세메뉴의 설정 화면으로 이동 합니다.

2. 설정 -> BT설정 으로 이동하여 [BT]와 [본 기기 검색 허용] 을 ON 합니다.

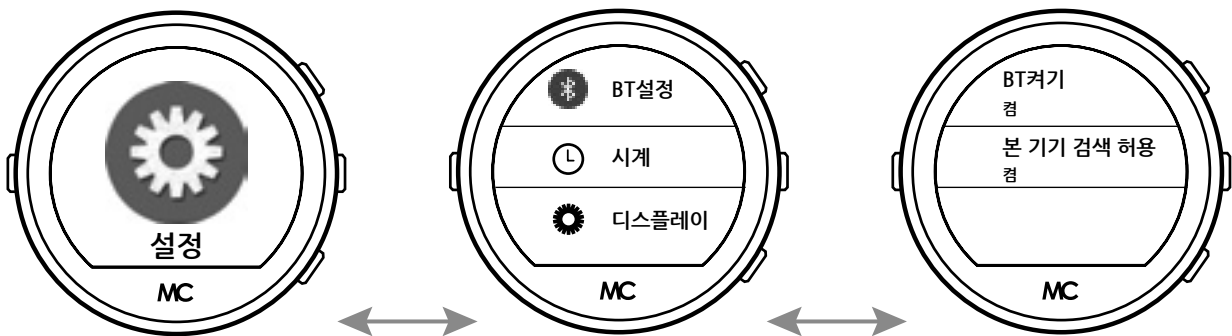

3. 시계 화면 상단에서 하단으로 드래그 하여 간편설정 화면으로 이동 합니다.
Bluetooth 로고를 터치하여 ON 합니다.

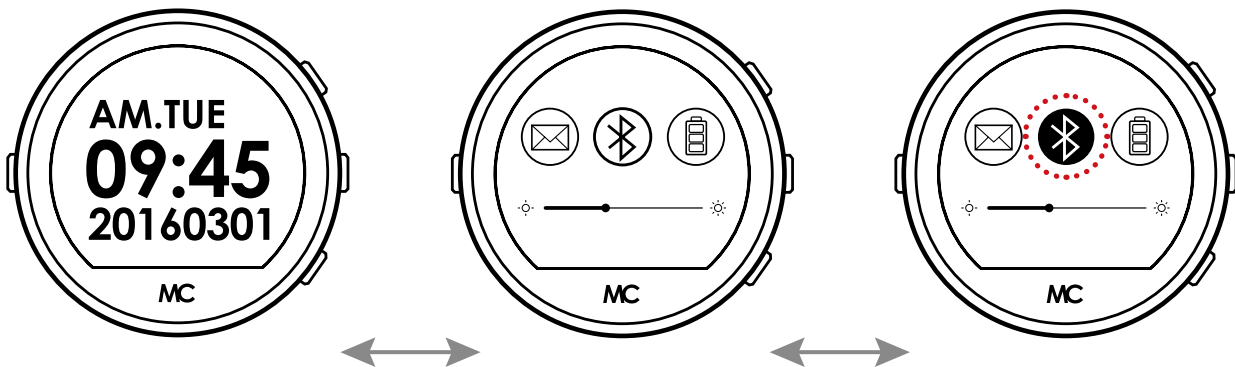

※주의: [본 기기 검색 허용]이 ON되어 있는지 확인 해야 합니다. OFF 상태 라면 스마트장치에서 맵스캐디가 검색되지 않습니다.

주요 설정 [블루투스 연결]

[스마트 장치에서 맵스캐디 연결하기]

4. 상세메뉴 -> 설정 -> 정보 화면으로 이동하여 장치이름과 주소 등의 정보를 확인할 수 있습니다.

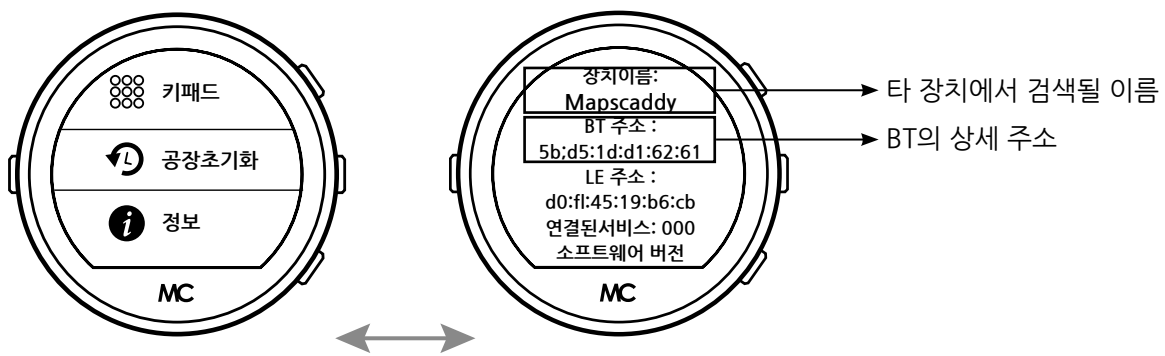

5. 스마트 장치에서 Bluetooth 검색을 통하여 위에서 확인한 맵스캐디를 찾아 페어링 합니다.

6. 페어링 요청 창이 나타나면 패스 키 확인 후 연결합니다.

7. 스마트장치에서 권한 요청에 대해 수락 하면 페어링이 완료됩니다.

[맵스캐디에서 스마트장치 연결하기]



1. 상세메뉴 -> [BT연결] 항목으로 이동합니다.

2. BT연결 에서 [BT장치 검색] 을 터치 합니다.이때 연결하려는 장치의 BT검색이 활성화되어 있어야 합니다.

주요 설정 [업데이트]

3. 장치 검색이 되었으면 해당 항목을 터치하여 페어링 합니다.
4. 페어링 요청 창이 나타나면 패스 키 확인 후 연결합니다.
5. 스마트장치에서 권한 요청에 대해 수락 하면 페어링이 완료됩니다.
6. 같은 장치에 연결 이력이 있다면 검색 없이 연결 가능하며, 이력을 삭제하고 싶다면 해당 항목을 길게 터치하여 삭제합니다.

주요 설정 [업데이트]

※ 웹사이트의 Updates 게시판을 통해 업데이트 날짜를 확인하시기 바랍니다.

[Bluetooth를 통한 업데이트]

※ 해당 기능은 안드로이드 기기에서만 사용 가능합니다.

1. PLAY 스토어에서 MapsCaddy 어플을 검색하여 스마트장치에 설치합니다.
2. 스마트장치와 맵스캐디를 Bluetooth로 페어링 합니다.
3. 어플리케이션을 실행하여 회원가입(PC가입회원은 기존정보 사용)및 로그인 후 [MC Sync]로 이동합니다.
4. 업데이트 지역을 선택 후 업데이트를 시작합니다.
5. 모바일어플의 자세한 사용방법은 본 매뉴얼의 [맵스캐디 어플리케이션] 을 참고하십시오.

[PC를 통한 업데이트]

1. www.mapscaddy.com 웹사이트에 접속하여 PC용 프로그램(MC Manager)을 다운로드 후 설치합니다.
2. 프로그램을 실행하여 로그인 합니다.
3. USB를 통해 PC와 시계를 연결 후 프로그램에서 연결확인을 합니다.
4. 업데이트 할 국가와 지역을 선택하고 Search버튼을 누르면 업데이트 화면이 활성화됩니다.
5. Update 버튼을 눌러 업데이트를 시작합니다.
6. PC프로그램의 자세한 사용방법은 본 매뉴얼의 [맵스캐디 PC 프로그램] 을 참고하십시오.

맵스캐디 어플리케이션

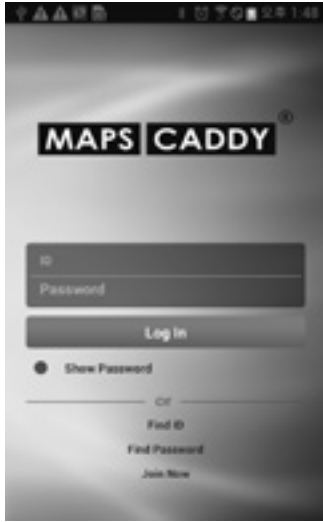

안드로이드 앱 로그인 화면

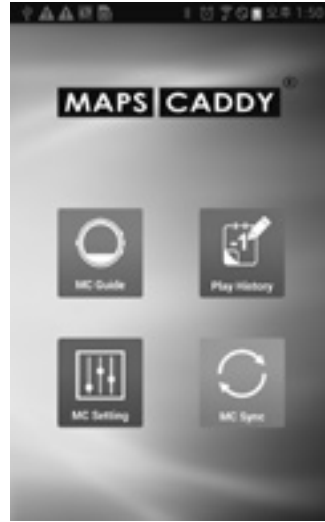

맵스캐디 앱 초기화면

[MC Setting]

1. BT Setting - 시계와 휴대폰 장치간Bluetooth 설정을 합니다

- Ⓐ Connect - 이전에 등록된 맵스캐디와 자동으로 연결을 진행합니다.
- Ⓑ BT Scan - 주변의 Bluetooth 장치를 검색 합니다. 사용자의 맵스캐디를 찾아 페어링하여 사용합니다.



맵스캐디 어플리케이션

㉔ **BT Mode** - Bluetooth의 연결 모드를 선택할 수 있습니다.

SPP - 데이터 동기화 진행 속도가 빠릅니다.

BLE - 데이터 동기화 진행 속도가 느릴 수 있습니다.

㉕ **BT Name** - 현재 연결되어있는 장치 이름입니다. 시계의 최초 장치 이름은 [MapsCaddy] 이며 우측의 변경 버튼을 클릭하여 사용자가 원하는 이름으로 변경 할 수 있습니다.



㉖ **Find MC** - 우측의 Find 버튼을 터치하면 현재 스마트 장치와 연결되어있는 시계에서 부저음이 지속적으로 발생합니다.

(휴대폰의 모델이 따라 지원되지 않을 수 있습니다. BT Mode가 BLE에서 지원됩니다.)



맵스캐디 어플리케이션

2. 알림/접근성 - 스마트 장치에서 발생하는 알림설정이나 스마트 장치 접근 권한에 대하여 변경합니다.

㉠ 알림 (Notificaiton) - 우측의 설정버튼을 터치하여 설정 화면으로 들어갑니다. 스마트 장치에 설치된 각종 앱에서 발생하는 알림 중 시계에서 받아보기 원하는 항목을 체크하여 ON 해줍니다.

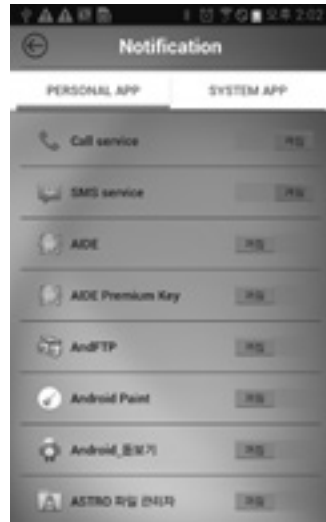

㉡ 접근성 - 카메라 등의 기능을 시계에서 사용하려면 접근성을 Enable 해 주어야 합니다. 우측의 설정버튼을 터치하면 스마트 장치의 자체 설정 화면으로 전환되고 서비스의 MapsCaddy를 [사용함]으로 변경하기 바랍니다.

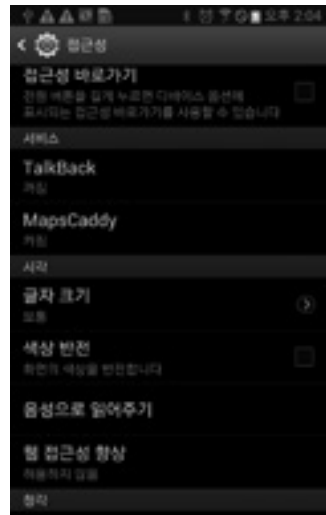

3. Login 관리 - 자동 로그인을 설정하거나 휴대폰 앱에서 로그아웃 합니다.

맵스캐디 어플리케이션

[MC Sync]

1. 서버에 기록 저장

- ㉠ 사용자가 경기를 하며 저장했던 점수기록을 모두 서버로 전송합니다. 전송을 완료 하여도 시계의 기록이 남아있으므로 지속적으로 확인 가능합니다.
- ㉡ 우측의 [START] 버튼을 터치하여 전송을 실행합니다.

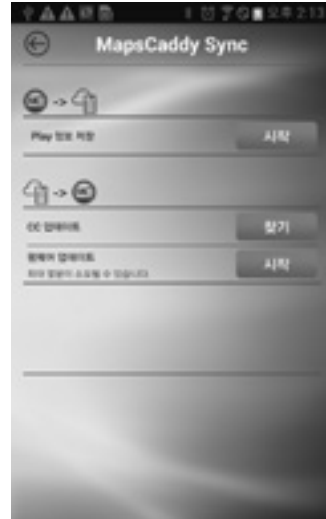

2. CC 업데이트

- ㉠ 선택한 지역의 CC정보를 업데이트 할 수 있습니다. (최초 사용자가 아니라면 필요한 지역의 CC 정보만 업데이트 하길 권장합니다.)
- 업데이트를 원하는 국가와 지역을 선택하고 해당 지역의 업데이트 정보가 있으면 “업데이트 정보가 있습니다. 업데이트 버튼을 클릭해 주세요” 메시지 확인 후 [업데이트] 버튼을 클릭하여 업데이트를 시작합니다.



3. 펌웨어 업데이트

- ㉠ 맵스캐디 전용 펌웨어를 업데이트합니다.
- ㉡ 우측의 [시작] 버튼을 클릭하면 업데이트를 시작합니다.



맵스캐디 어플리케이션

[Play History]

사용자의 경기정보를 관리하는 기능입니다.서버로 업로드 된 경기정보를 확인하고 수정관리 할 수 있습니다.

스코어 화면의 [Update] 버튼을 클릭하면 점수를 수정 할 수 있습니다

[Point Sync] 버튼을 클릭하면 수정된 정보를 서버에 저장 할 수 있습니다.



[MC Guide]

맵스캐디의 Quick Guide 입니다. 제품 사용 전 각 기능들의 사용방법을 미리 파악하여 보다 원활한 사용을 하시기 바랍니다.

상단의 이전 버튼을 이용하여 메뉴 화면으로 이동 할 수 있고 좌우로 페이지 이동이 가능합니다. 또한 더블터치로 매뉴얼 내용을 확대해서 보실 수 있습니다.



맵스캐디 어플리케이션

[회원가입 및 정보관리]

1. 계정찾기

로그인 화면의 하단에 [Find ID] 메뉴로 이용할 수 있습니다. 회원가입시 등록된 이메일과 회원님의 이름을 등록하신 후 [이메일로 보내기] 버튼을 클릭하면 해당 이메일로 계정정보를 보내드립니다.

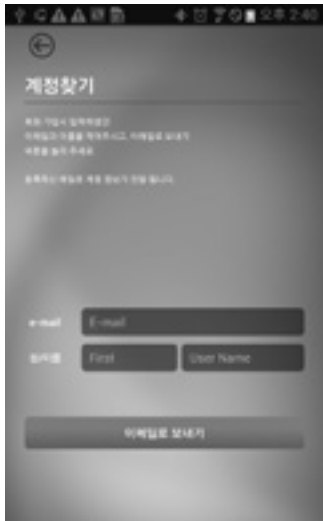

2. 비밀번호찾기

로그인 화면의 하단에 [Find Password] 메뉴로 이용할 수 있습니다. 회원가입시 등록된 이메일과 회원님의 이름을 등록하신 후 [이메일로 보내기] 버튼을 클릭하면 해당 이메일로 임시 비밀번호를 보내드립니다. 이후 개인정보 수정에서 비밀번호를 변경해주세요.

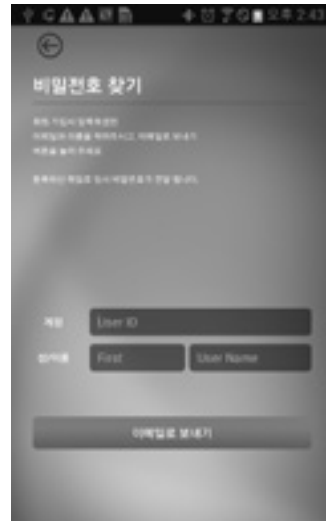

3. 회원가입

회원가입을 하시면 맵스캐디를 더 다양하게 이용하실 수 있습니다. www.mapscaddy.com 홈페이지에서도 가입하실 수 있습니다.



4. 개인정보수정

MC Setting > My Info 에서 회원님의 정보를 수정 할 수 있습니다. 변경을 원하시는 정보를 입력하신 후 [정보변경] 버튼을 클릭하면 등록된 정보로 수정됩니다.



맵스캐디 PC 프로그램

[프로그램 다운로드 및 설치]

1. 웹사이트 www.mapscaddy.com에 접속하여 회원가입(스마트장치 가입회원은 기존 정보사용) 및 로그인 합니다.
2. PC용 프로그램을 다운로드 하여 설치합니다.

[USB 연결]

1. 프로그램을 실행하여 기존의 회원정보로 로그인 합니다. 회원가입 버튼을 클릭하면 홈페이지의 회원가입 페이지로 연결됩니다.



로그인화면

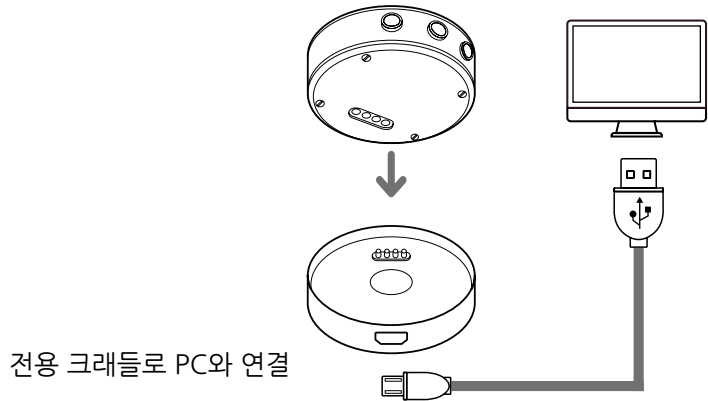

전용 크래들로 PC와 연결

2. 맵스캐디 전용 크래들을 이용하여 PC와 USB로 연결합니다. 맵스캐디에서 [대용량저장장치]를 선택해주세요.

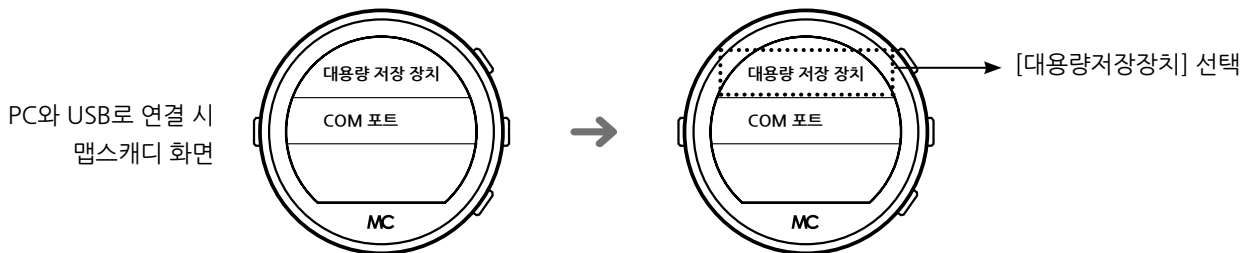

PC와 USB로 연결 시
맵스캐디 화면

3. MC Manager 메인화면 좌측 상단의 [MC 연결확인] 을 눌러 연결상태를 확인 합니다.



맵스캐디 미연결



맵스캐디 연결

맵스캐디 PC 프로그램

[CC 업데이트]

1. 좌측의 CC Search에서 국가와 지역을 선택 후 [Search] 버튼을 클릭합니다.
2. 해당 지역의 업데이트 데이터가 있으면 중앙 화면하단에 “Update 할 CC 정보가 **건 있습니다.” 라는 안내 메시지가 출력됩니다.
3. 안내 메시지 확인 후 [Update] 버튼을 클릭하면 업데이트를 시작합니다.

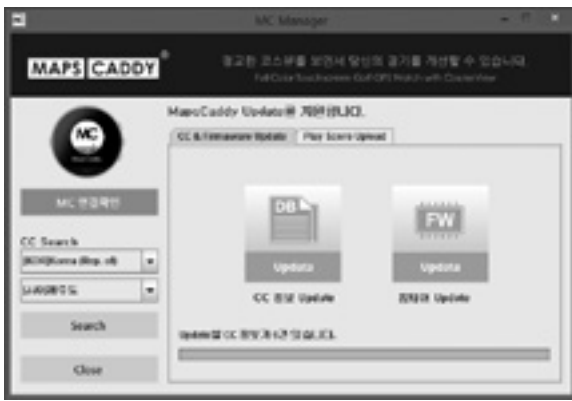

CC 업데이트화면

[맵스캐디 펌웨어 업데이트]

1. 맵스캐디의 펌웨어 업데이트는 [펌웨어 Update] 버튼을 클릭하면 자동으로 업데이트 정보가 있으면 펌웨어 업데이트를 시작합니다.
2. [Update] 버튼을 클릭하여 최신 펌웨어로 업데이트를 시작합니다.



[맵스캐디 경기정보 업로드]

1. MC Manager를 실행하면 우측 [Play Score Upload] 탭을 클릭합니다.
2. 맵스캐디와 정상 연결상태이면 현재 맵스캐디에 기록된 경기목록을 확인 할 수 있습니다.
3. 서버로 업로드를 원하는 경기목록을 클릭한 후 [Upload Start] 버튼을 클릭하면 경기정보를 저장할 수 있습니다.
4. 업로드된 Play 정보는 스마트장치의 MapsCaddy 어플에 있는 [Play History]를 통해 확인할 수 있습니다.



사용자 설정

각 기능들을 사용자의 편의에 맞게 설정 합니다.

1. 홈 화면에서 좌우로 드래그하여 상세메뉴로 이동 합니다.
2. 상세메뉴에서 설정 항목을 터치합니다. 아래의 메뉴 중 원하는 항목을 선택하여 설정 값을 변경 할 수 있습니다.



1. BT 설정
2. 시계
3. 디스플레이
4. 언어선택
5. 메뉴형식
6. 배경
7. 진동
8. 키패드
9. 공장초기화
10. 정보

[1. BT 설정]

- BT 켜기 : Bluetooth 기능을 ON/OFF 합니다.
- 본 기기 검색 허용 : 다른 장치에서 BT를 통해 맵스캐디 검색을 허용 합니다.

[2. 시계]

- 시계형태 : 시계화면을 변경합니다.
- 시간 동기화 : BT로 연결된 장치와 시간을 동기화 합니다. 이 기능이 활성화 되어있다면 수동으로 시간을 변경할 수 없습니다.
- 날짜 : 날짜를 수동으로 변경합니다.
- 시간 : 시간을 수동으로 변경합니다.
- 시간형식 : 12시간제 / 24시간제 중 선택합니다.



시계1

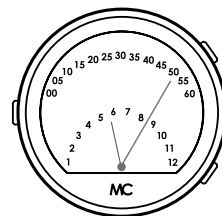

시계2

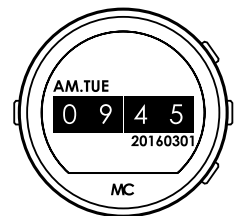

시계3

[3. 디스플레이]

- 밝기 : 화면의 밝기를 5단계로 조정합니다.
해당 기능은 간편설정에서도 바로 조정 가능합니다.
- 백라이트 : 시계의 조작이 없을 때 백라이트가 자동으로 꺼지는 시간을 설정합니다.
최소 5초에서 60초 까지 설정 가능합니다. (최초 설정 값은 10초 입니다.)

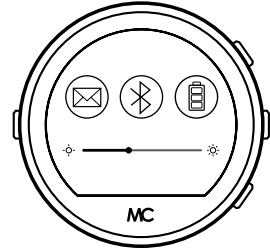

간편설정에서 밝기조정

[4. 언어선택]

- 자동 동기화 : BT로 연결된 장치와 같은 언어로 설정합니다.
- 언어 : 수동으로 언어를 선택합니다. 자동 동기화 기능이 활성화 되어있으면 사용할 수 없습니다.
한국어, 영어, 중국어, 일본어를 지원합니다.

[5. 메뉴형식]

- 메뉴1 : 상세메뉴 화면이 컬러로 구성됩니다.
- 메뉴2 : 상세메뉴 화면이 흑백으로 구성됩니다.

[6. 배경]

- 배경1 : 상세메뉴의 배경이 흑백으로 구성됩니다.
- 배경2 : 상세메뉴의 배경이 패턴컬러로 구성됩니다.

[7. 진동]

- 시계의 진동을 ON/OFF 합니다.

[8. 공장초기화]

모든 설정 데이터를 초기화 합니다. (골프 기록은 삭제되지 않습니다.)

[9. 정보]

- Bluetooth 장치이름 , BT/BLE 주소, 소프트웨어버전 등의 시계의 정보를 확인할 수 있습니다

알림 및 메시지 확인

BT로 연결된 스마트 장치의 알림과 문자 메시지를 확인할 수 있습니다.

[1. 알림]

카카오톡 등 메신저수신, 기타 어플리케이션의 알림 메시지를 받아 볼 수 있습니다.

스마트장치의 어플리케이션에서 알림 받을 항목을 설정 할 수 있습니다.

[MC Setting] -> [알림/접근성]탭의 Notification 설정에서 알림 받을 항목을 체크해줍니다.



간편설정에서 밝기조정

[2. 메시지]

스마트폰의 문자메시지를 확인합니다.

메시지 수신번호목록 및 메시지 수신내용을 확인할 수 있습니다.



메시지

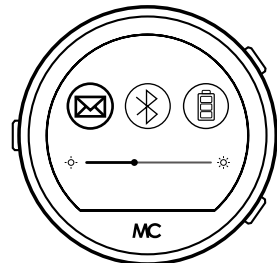

간편설정에서 메시지확인

편의기능

각 기능들을 사용자의 편의에 맞게 설정 합니다.

1. 홈 화면에서 좌우로 드래그하여 상세메뉴로 이동 합니다.
2. 상세메뉴에서 설정 항목을 터치합니다. 아래의 메뉴 중 원하는 항목을 선택하여 설정 값을 변경 할 수 있습니다.

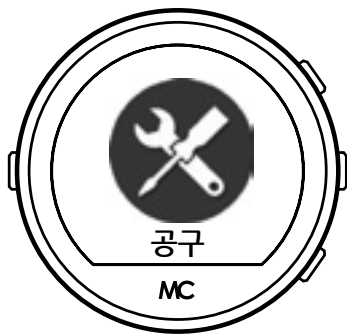

1. 알람
2. 휴대폰 찾기
3. 원격카메라
4. 만보계
5. 스탱워치

[1. 알람]

+ 아이콘을 터치하여 새 알람을 추가합니다. 화면을 상하로 드래그하여 새로운 알람을 추가하거나 기존에 설정한 알람을 수정 할 수 있습니다.

알람 화면을 길게 터치 하면 해당 알람을 삭제 할 수 있습니다.

[2. 휴대폰 찾기]

맵스캐디와 Bluetooth로 연결되어 있는 스마트장치를 찾습니다.

시작 버튼을 터치하면 스마트장치 에서 지속적으로 부저 비프음이 발생합니다.

[3. 원격 카메라]

실행하면 Bluetooth로 연결되어 있는 안드로이드 스마트장치의 카메라 어플이 실행됩니다.

카메라 화면을 실시간으로 시계에서 볼 수 있고 ● 버튼을 터치하면 촬영할 수 있습니다.

※아이폰 등 iOS 기종에서는 동작하지 않습니다.

[4. 만보계]

시작 전 옵션에서 사용자의 신장, 체중을 입력해주면 보다 정확한 이동거리, 칼로리 소모량이 계산됩니다.

목표 걸을 수 변경과 초기화도 옵션에서 선택할 수 있습니다.

[5. 스탱워치]

시작 을 눌러 스탱워치를 실행합니다. 중간에 기록 버튼을 누르면 시간이 기록되며 최대 20개 까지 저장할 수 있습니다.

MapsCaddy 앱 시작하기

1. 홈 화면에서 좌우로 드래그하여 상세메뉴로 이동 합니다.
2. 상세메뉴에서 MapsCaddy 앱을 실행합니다.
3. 앱을 시작하면 애니메이션 실행 후 MapsCaddy 앱의 메인메뉴 화면이 나타납니다.
(애니메이션 실행 중 화면 터치나 ②,③,④번 버튼을 누르면 건너뛸 수 있습니다.)

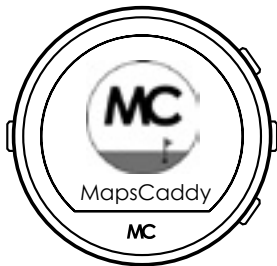

MapsCaddy 앱

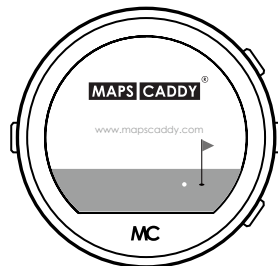

실행 애니메이션

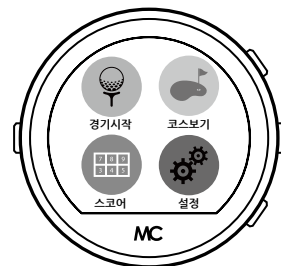

메뉴

4. MapsCaddy 앱을 실행하면 GPS가 동작하기 시작하는 것이 기본설정입니다. 그러나 사용자가 아래 메인메뉴의 [설정]에서 GPS를 OFF시킬 수 있습니다. 이때는 MapsCaddy 앱을 실행해도 GPS가 켜지지 않습니다.
5. 날씨 등 수신환경등의 영향으로 다소 시간이 소요될 수 있어 코스에 입장하기 10분전 MapsCaddy 앱을 실행하는 것을 권장 하나 이때에도 GPS ON을 확인해야 합니다.
6. 앱 실행 이후, ①번 버튼은 전원 OFF (길게 누를 경우) 로만 동작하고, 대기모드에 자동꺼짐으로 들어간 다음에 다시 화면을 켜려고 하면 ②번 또는 ④번 버튼을 짧게 누릅니다. (①번과 ③번은 켜지지 않음)

메인메뉴

1. 경기시작 - 맵스캐디 기기의 주 기능입니다.
실행 시 GPS통해 현재 골프장을 자동검색 합니다. 코스뷰, 스코어뷰, 공략팁, 텍스트뷰 의 4개의 기능으로 구성되어있습니다.
2. 코스보기 - 골프장을 검색하여 해당 골프장의 정보를 확인할 수 있습니다.
3. 스코어 - 경기 중 기록한 스코어 기록을 확인할 수 있습니다.
4. 설정 - MapsCaddy 앱 에서만 적용되는 사용자 편의 설정입니다.



메인메뉴

경기시작

1. 위성 검색을 시작합니다.

경기시작을 실행했는데도 만일 메인메뉴의 [설정]에서 GPS항목이 OFF 되어있다면 “GPS 를 켜시겠습니까?” 메시지가 출력됩니다. “켜기”를 선택하면 GPS가 켜진 후 위성 검색이 시작되며, “종료”를 선택하면 메인메뉴화면으로 돌아갑니다.

2. 위성이 검색되면 현재 사용자의 위치와 일치하는 골프장을 자동검색 합니다.

3. 사용자가 홀에 입장하면 코스검색을 마치고 해당 홀 지도 화면이 나타나며 경기가 시작됩니다.

4. 경기시작은 [코스뷰] [스코어뷰] [공략팁] [텍스트뷰] 4개의 화면 전환을 통해 필요한 기능을 사용합니다.

5. 경기가 끝난 후 스코어를 저장하여 경기 기록을 다시 볼 수 있습니다.

6. 끝나지 않은 게임은 이어하기가 가능합니다. 이를 통해 이전에 남아 있던 경기 점수 기록을 이어서 작성할 수 있습니다.



위성검색



코스검색

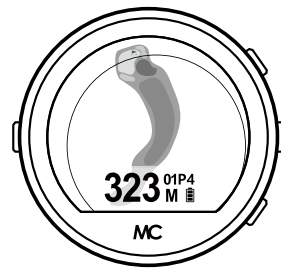

경기시작 첫 화면

[경기의 시작과 종료시 메시지]

㉠ 경기시작시

같은 날짜, 동일한 골프장에서 플레이 한 기록이 있는 상태에서 경기시작을 하면 “경기를 이어서 하시겠습니까?” 라는 메시지가 출력됩니다. 휴식 등의 이유로 이전 경기가 종료되지 않았다면 [예]를 눌러 이어서 진행하고, 이전경기를 종료 하였다면 [NEW]를 눌러 새로운 경기를 시작합니다



㉡ 경기종료시

㉢번 버튼을 길게 눌러 경기종료를 할 때 “메인메뉴로 돌아가시겠습니까?” 라는 메시지가 출력됩니다. [예]를 선택하면 경기기록 저장 후 메인메뉴 화면으로 돌아가고, [아니오]를 선택하면 현재 경기 화면으로 돌아갑니다.

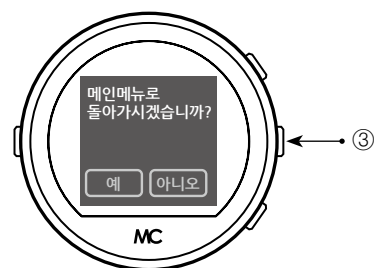

[화면 전환]

㉠ 터치스크린

화면 상단을 좌우로 드래그하면 화면이 전환 됩니다.

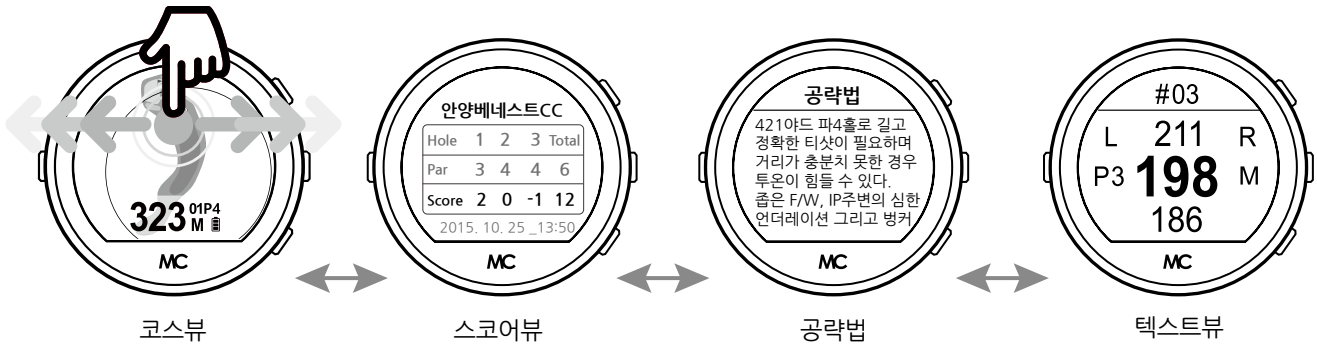

㉡ 버튼 입력

㉢번 버튼을 짧게 입력 하면 순차적으로 다음 화면으로 전환 됩니다.

[코스뷰]_화면 설명

㉠ 현재 홀의 지도입니다.

GPS 기반의 사용자의 실시간 위치를 지도에 표시해 주며 페어웨이, 경계, 해저드, 그린 등의 위치를 한눈에 파악할 수 있습니다. (데이터베이스의 업데이트 날짜에 따라 실제 홀과 다소 차이가 날 수 있습니다.)

㉡ 사용자 위치와 거리선입니다.

사용자의 실시간 위치는 아이콘으로 표시되며, 그 위치를 중심으로 거리를 알려주는 원이 거리선입니다. 터치조작을 통해 거리선의 반경을 변경할 수 있습니다.

㉢ 실시간 정보입니다.

- ① 사용자 위치에서 거리선 까지 거리 입니다. ② 홀 번호 입니다. ③ 현재 홀의 PAR 정보 입니다. ④ 거리 단위 입니다.
M : 미터 , Y : 야드 ⑤ 배터리 잔량 입니다.

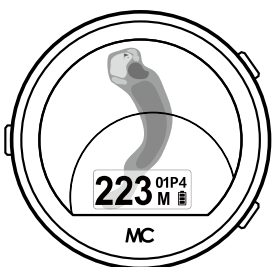

㉠ 코스 지도

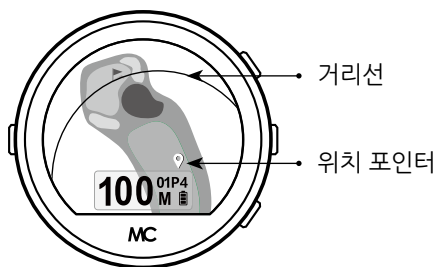

㉡ 위치 포인터와 거리선

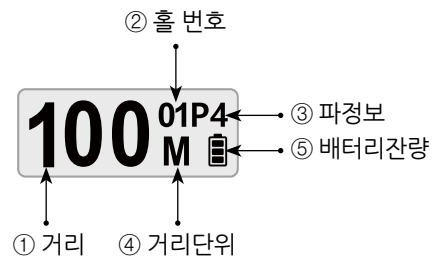

㉢ 텍스트 박스

[코스뷰]_조작법

㉠ 코스뷰 확대/축소

②번 버튼으로 확대 ④번 버튼으로 축소합니다. 4단계로 조정 가능합니다.

㉡ 거리선 변경

화면을 터치 드래그하여 화면을 이동시키면서 거리선의 반경을 조정합니다.

㉢ 경기중 화면 켜기

백라이트 자동꺼짐시간이 지나서 대기모드로 들어간 다음에 샷을 마치고 화면을 켜려고 하면 ②번 또는 ④번 버튼을 짧게 누릅니다.

(①번과 ③번은 켜지지 않음)

㉣ 현재 코스의 다른 홀 정보

②번, ④번 버튼을 길게 누르면 이전/다음 홀의 정보를 보여줍니다. 경기중인 홀로 복귀하려면 반대로 조작합니다.

㉤ 경기시작 앱 종료

경기시작 앱의 종료를 원하시면 ③번 버튼을 길게 누릅니다. 종료 메시지에서 선택을 마치면 4개의 아이콘이 있는 메인 메뉴로 복귀 합니다.

㉥ 좌,우그린 설정

좌, 우그린 설정은 [텍스트뷰]로 이동 후 화면 중앙을 좌우로 드래그하여 설정할 수 있습니다. 다시 [코스뷰] 화면으로 돌아오면 변경된 좌,우그린 설정을 확인할 수 있습니다.

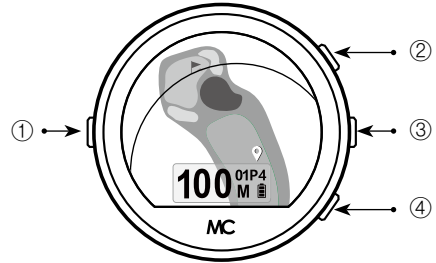

버튼 기능

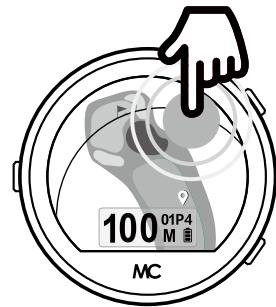

㉡ 거리선 변경

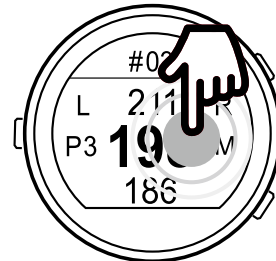

㉥ 좌,우그린 변경

[스코어뷰]_화면 설명

㉠ 현재 위치한 골프장 이름입니다.

㉡ 현재 위치한 코스 이름입니다

㉢ 홀 번호, 파, 스코어를 나타내는 스코어 카드입니다. 좌우로 터치드래그하여 이동 가능하며 아래와 같은 상세 기능을 포함하고 있습니다.

1. 현재 위치한 홀은 하이라이트 됩니다.

버튼 조작(②,④번)으로 점수를 입력할 때 현재 홀의 점수만 조작이 가능합니다.

2. 코스가 여러 개 있는 CC에서는 현재 위치한 코스의 홀 번호들이 흰색으로 하이라이트 되어 보여집니다. (다른 코스는 회색)

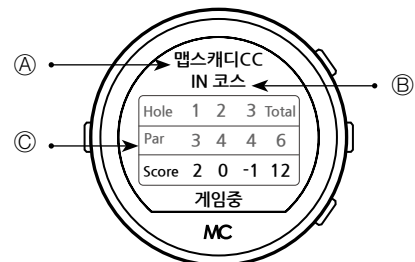

스코어뷰

경기시작

3. 2가지 점수 방식을 지원하고 변경은 메인 메뉴의 [설정]에서 [스코어표시방법]에서합니다. 기본값은 파기준 방식 입니다.

- **파기준 방식**: 홀의 PAR를 기준으로 오버/언더 파를 기록합니다. [0]이면 파 세이브, [1]이면 1오버파 입니다.

- **표준 방식**: 실제 친 타수만큼 표시합니다.

※total score는 2가지방식 모두 오버/언더파가 아니라 총타수를 표시합니다.

4. 점수를 입력할 때 파기준 모드에서는 [0]부터, 표준 모드에서는 해당 홀의 [PAR점수]부터 자동으로 시작하므로 버튼조작이나 화면 스크롤로쉽게 점수 입력 및 변경이 가능합니다.

5. 점수를 기록하지 않은 홀은 [-]로 표시 됩니다. 이 홀들은 total score에 포함되지 않습니다.

[스코어뷰]_조작법

㉠ 점수 입력(버튼)

②번,④번 버튼을 짧게 누르면 현재 위치한 점수를 홀에 대한 점수를 올리거나 내릴 수 있습니다.

㉡ 점수 수동 입력

스코어 카드에서 점수 변경을 원하는 홀을 터치하면 수동 입력 화면으로 전환됩니다.

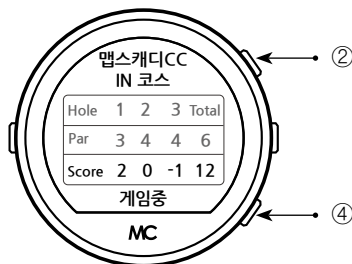

버튼으로 점수입력



수동 입력

[스코어뷰]_수동입력

㉠ 숫자판을 드래그하여 원하는 점수를 중앙의 하이라이트 부분에 맞춘 뒤 V 버튼을 터치하면 점수가 입력됩니다.

㉡ X 버튼을 터치하거나 ㉢번 버튼을 짧게 누르면 점수 변동 없이 [스코어] 화면으로 돌아갑니다.

㉢ 해당 홀의 점수를 초기상태로 만들고 싶다면 숫자판을 맨 왼쪽 Clear로 이동시켜 입력합니다.

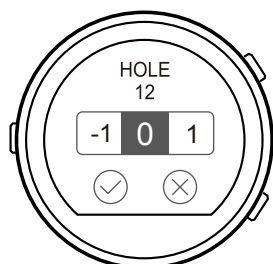

점수 수동 입력

[공략팁]_화면 설명/조작법

화면설명

- Ⓐ 현재 홀 번호입니다.
- Ⓑ 공략팁입니다.
(공략팁 기능은 현재 한국 코스중 일부만 지원합니다. 시계의 언어가 한국어가 아니라면 해당 기능은 사용할 수 없습니다.)

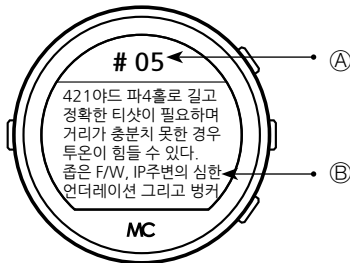

화면설명

조작법

- Ⓐ ②번,④번 버튼을 짧게 눌러 텍스트를 한줄씩 이동할 수 있습니다
- Ⓑ ②번,④번 버튼을 길게 눌러 다른 홀의 공략팁을 볼 수 있습니다.

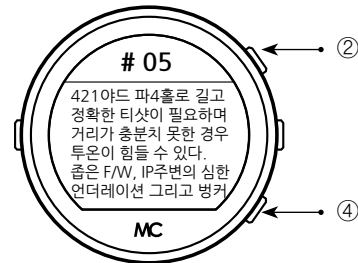

조작법

[텍스트뷰]_화면 설명/조작법

화면 설명

- Ⓐ 홀 번호입니다
- Ⓑ 사용자의 위치부터 그린까지 남은 거리입니다.
① 그린 뒤 ② 그린 중앙 ③ 그린 앞
- Ⓒ 2개의 그린에 있는 홀에서만 표시되며 좌그린, 우그린을 나타냅니다.
- Ⓓ 현재 홀의 PAR 정보입니다
- Ⓔ 거리 단위입니다.

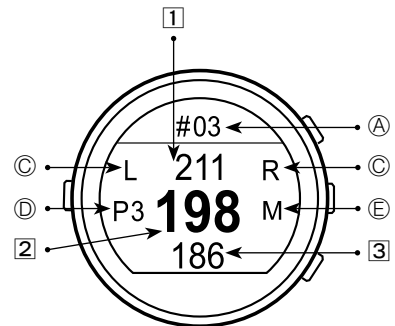

텍스트뷰

조작법

- Ⓐ 2개의 그린에 있는 홀에서는 화면 중앙을 좌우로 드래그 하여 그린 위치를 변경할 수 있습니다.

코스보기

1. 골프장을 검색하여 경기 전 코스를 미리 확인할 수 있는 기능입니다
2. 검색을 통해 골프장을 찾습니다.
검색 전 아래 사항을 숙지해주시기 바랍니다.

- Ⓐ 검색기능은 검색할 국가를 지정해 주어야 합니다. 메인메뉴의 [설정]에 있는 [검색국가지정]에서 국가를 지정합니다.
- Ⓑ 한국은 골프장의 한글이름의 초성검색을 통해 검색합니다. 한국을 제외한 국가는 골프장의 영문이름으로 검색합니다.
- Ⓒ 검색옵션은 [KR](한글자음)로 하거나 [KR]을 터치하면 [EN](영문알파벳)으로 바뀌고, [12]를 터치하면 숫자입력도 가능합니다.(데이터베이스 업데이트 날짜에 따라 검색되지 않는 골프장이 있을 수 있습니다.)

3. 코스가 검색되면 리스트에서 미리 보기 할 골프장을 중앙에 위치시킨 후 터치합니다.
4. [경기시작]기능의 [코스뷰] [텍스트뷰] [공략팁]을 미리 볼 수 있습니다.
5. [코스보기]에서 사용자 위치는 메인메뉴의 [설정]의 [티박스위치]에서 선택한 티박스에 고정됩니다.



골프장검색



골프장 검색 후 선택

스코어

1. [경기시작]에서 기록했던 스코어를 다시 볼 수 있는 기능입니다.
2. [기록보기] 또는 [골프장 찾기]를 통해 최근 날짜부터 최대 50개까지 확인 가능합니다.

㉠ [기록보기]

골프장의 구분 없이 날짜 순서대로 모든 기록을 검색합니다.

㉡ [골프장 찾기]

골프장 검색 기능을 통하여 선택한 골프장에서 저장했던 과거 기록들만 검색합니다.

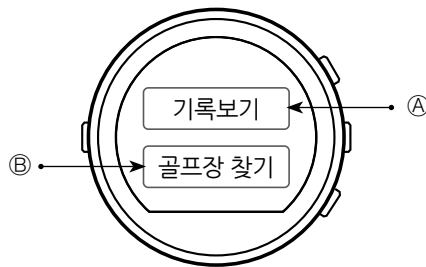

스코어보기

조작법

㉠ 기록 보기

화면을 상하로 터치 드래그 하거나 ㉡번, ㉣번 버튼을 눌러 다른 기록을 찾습니다.

㉡ 재검색

[골프장 찾기]에서 다른 골프장의 기록을 검색하려면 상단의 골프장 이름을 터치합니다.

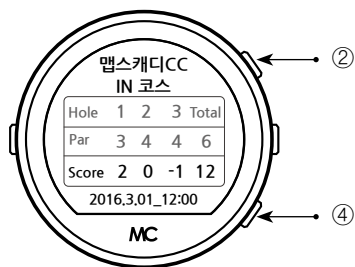

기록보기 찾기

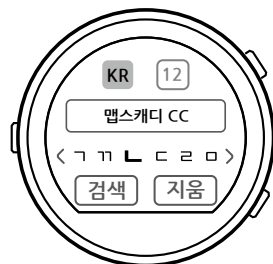

골프장 찾기

설정

1. MapsCaddy앱에 적용되는 사용자 편의 환경설정 입니다.

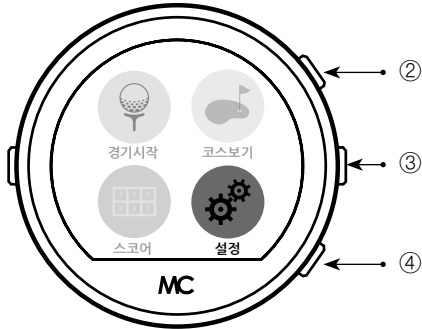

거리단위
비거리설정
티박스위치
스코어표시방법
검색국가지정
부저
진동
제스처키
GPS
설정초기화

2. 값의 변경을 원하는 항목을 화면의 중앙에 위치시킨 후 터치합니다.

3. ②,④번 버튼으로 항목을 이동할 수 있으며, ③번 버튼을 짧게 입력 시 설정 값을 저장하고 메뉴 화면으로 복귀하고, 길게 입력 시 ON/OFF나 선택 할 수 있습니다.

[설정]_거리단위

거리의 단위를 미터/야드 중 선택합니다.기본 값은 미터입니다.

[설정]_비거리설정

- Ⓐ 사용자의 비거리를 입력합니다. 비거리가 입력되면 [경기시작]의 코스뷰에서 비거리 만큼 앞의 코스맵을 자동으로 보여줍니다.
- Ⓑ 티박스에서의 [드라이버], 세컨드 샷의 [우드/아이언]의 비거리를 각각 입력합니다.
※ 거리를 설정할 때 거리 단위에 유의하시기바랍니다.
- Ⓒ 한번 설정한 값은 계속 유지되며 초기값은 드라이버는 [180M], 우드/아이언은 [150M] 입니다.



비거리설정 선택

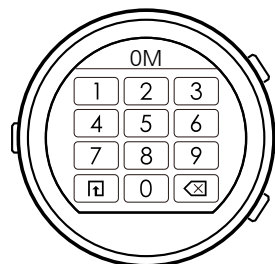

비거리 입력

[설정]_티박스위치

- Ⓐ 사용자의 티박스 위치를 선택합니다.
- Ⓑ [경기시작]또는 [코스보기]에서 여기서 선택한 티박스(해당 티박스가 없는 골프장인 경우 근접한 곳)가 해당 색상으로 표시됩니다.
- Ⓒ [코스보기]에서는 코스맵을 미리보기 할 때의 사용자위치는 여기서 선택한 티박스에 고정됩니다.
- Ⓓ 그린과의 거리가 가까운 순서대로의 티박스 위치와 기본 색은 아래와 같습니다.
 - 1. 레이디 - 빨강색
 - 2. 시니어 - 노란색
 - 3. 레귤러 - 흰색
 - 4. 챔피언 - 파란색
 - 5. 프로 - 검정색
- Ⓔ 선택 화면에서 사용자가 원하는 티박스를 터치 하면 우측에 색상 아이콘이 나타납니다. 같은 곳을 다시 터치하면 티박스 색을 변경할 수 있습니다.
- Ⓕ 기본값은 레귤러-흰색 입니다.

[설정]_스코어표시방법

- Ⓐ 스코어카드의 점수 표시 방식을 설정합니다.
파기준 방식 - 홀의 PAR를 기준으로 오버/언더 파로 표시합니다. [0]이면 PAR세이브 입니다.
표준 방식 - 실제 친 타수만큼 표시합니다.
- Ⓑ 기본값은 파기준 방식입니다.

[설정]_검색국가지정

- Ⓐ 골프장 검색을 할 때 검색할 국가를 지정합니다.
- Ⓑ 기본값은 한국 입니다.

[설정]_부저

부저 기능을 ON/OFF 합니다. 본 기능은 MapsCaddy앱 내에서만 한정됩니다. OFF 상태라도 [알람], [휴대폰 찾기] 등의 기능에는 영향을 주지 않습니다.

[설정]_진동

진동 기능을 ON/OFF 합니다.부저와 마찬가지로 다른 기능에는 영향을 주지 않습니다.

[설정]_제스처키

- ㉠ 버튼/화면 터치를 실행하기 어려운 상황에서 모션센서를 통해 손쉬운 작동이 가능합니다.
- ㉡ MapsCaddy앱 실행상태에서 팔꿈치를 축으로 기기를 짧게 스윙하면 방향을 인식하여 ㉡, ㉢, ㉣번 버튼(짧게)을 대신합니다. (대략 제스처의 시간 주기를 1초 정도로 하면 동작이 보다 원활합니다.)

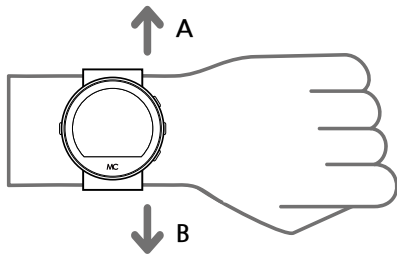

㉡ A방향으로 미는 동작은 버튼㉡의 기능을, B방향 몸 쪽으로 당기는 동작은 버튼㉣의 기능을 실행합니다.

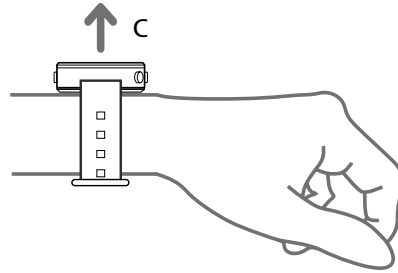

C방향으로 하늘을 향해 올리는 동작은 버튼㉢의 기능을 실행합니다.

- ㉢ 기본 값은 OFF상태이므로, 이 기능을 사용하려면 [제스처키 ON]을 확인합니다.

[설정]_GPS

- ㉠ GPS 기능을 ON/OFF 합니다.
- ㉡ MapsCaddy앱을 실행하면 GPS가 동작하기 시작하는 것이 기본설정입니다. 그러나사용자가 GPS를 OFF하면 MapsCaddy앱을 실행해도 GPS가 켜지지 않습니다.
- ㉢ GPS가 OFF 되어 있으면 MapsCaddy앱을 실행하는 동안 배터리 소모량은 줄어듭니다.
- ㉣ GPS OFF 상태로는 [경기시작]을 할 수 없습니다. 이 상태로 [경기시작]을 터치하면 “GPS를 켜시겠습니까?” 메시지가 출력되며 “켜기”를 선택하여야 경기 시작을 할 수 있습니다. 하지만 이런 경우에는 위성검색완료가 다소늦춰질 수 있습니다.
- ㉤ 경기를 앞두고 있는 상황이라면 코스에 입장하기 최소 10분전까지는 맵스캐디앱 MapsCaddy앱을 실행하고 동시에 GPS ON을 확인할 것을 권장합니다.
- ㉥ 기본 값은 ON 상태 입니다.

[설정]_설정초기화

MapsCaddy앱 내에서의 환경설정 값들을 모두 기본 값으로 초기화합니다. 설정 값 외 스코어의 기록 등은 초기화하지 않습니다.